



# termet

# KATALOG CZĘŚCI ZAMIENNYCH

**kotły gazowe  
centralnego ogrzewania  
dwufunkcyjne**

- typ GCO-DP-23-37** termiCO
- typ GCO-DP-23-47** Inwesterm
- typ GCO-DP-23-57** Inwesterm turbo

termet s.a.

58-160 Świebodzice ul. Wałbrzyska 33  
tel. (074) 854-27-07; fax (074) 854-05-42

Dział Sprzedaży: tel. (074) 854-15-05; tel./fax (074) 854-07-03

<http://www.termet.com.pl>  
e-mail: [admin@termet.com.pl](mailto:admin@termet.com.pl)  
[market@termet.com.pl](mailto:market@termet.com.pl)  
[termet@termet.com.pl](mailto:termet@termet.com.pl)

# WPROWADZENIE

Katalog części zamiennych kotła gazowego przeznaczony jest głównie dla sprzedawców i punktów usługowych zajmujących się zamawianiem i rozprawdaniem części, naprawą i konserwacją kotła w okresie gwarancyjnym i pogwarancyjnym.

Katalog zawiera rysunek zestawieniowy kotła na którym pokazane są części i zespoły kotła, ich położenie i sposób zamocowania w wyrobie.

Każda część na rysunku oznaczona jest numerem (pozycją), pod którym w odpowiedniej tabeli podane są: nazwa, nr rysunku oraz opis miejsca zamontowania.

Te części, których nie można było pokazać na rysunku występują w tabelach pod odpowiednią liczbą porządkową.

Przy zamawianiu określonych części należy powołać się na niniejszy katalog podając pełną nazwę części lub zespołu oraz nr rysunku.

Przykład oznaczenia części:

**Dysza na gaz ziemny: 2E-G20-20mbar (GZ-50)  
do kotła GCO-DP-23-47**

w tabeli pod poz. 27 znajdujemy:

**Dysza palnika na gaz ziemny: 2E-G20-20mbar (GZ-50)  
nr rys. 561.70.00.01 oznaczenie 125 Ilość sztuk/wyrób - 13**

Dla informacji podajemy, że szczegółowy opis napraw gazowych kotłów zawarty jest w instrukcji instalowania, obsługi, i użytkowania załączonej do każdego wyrobu.

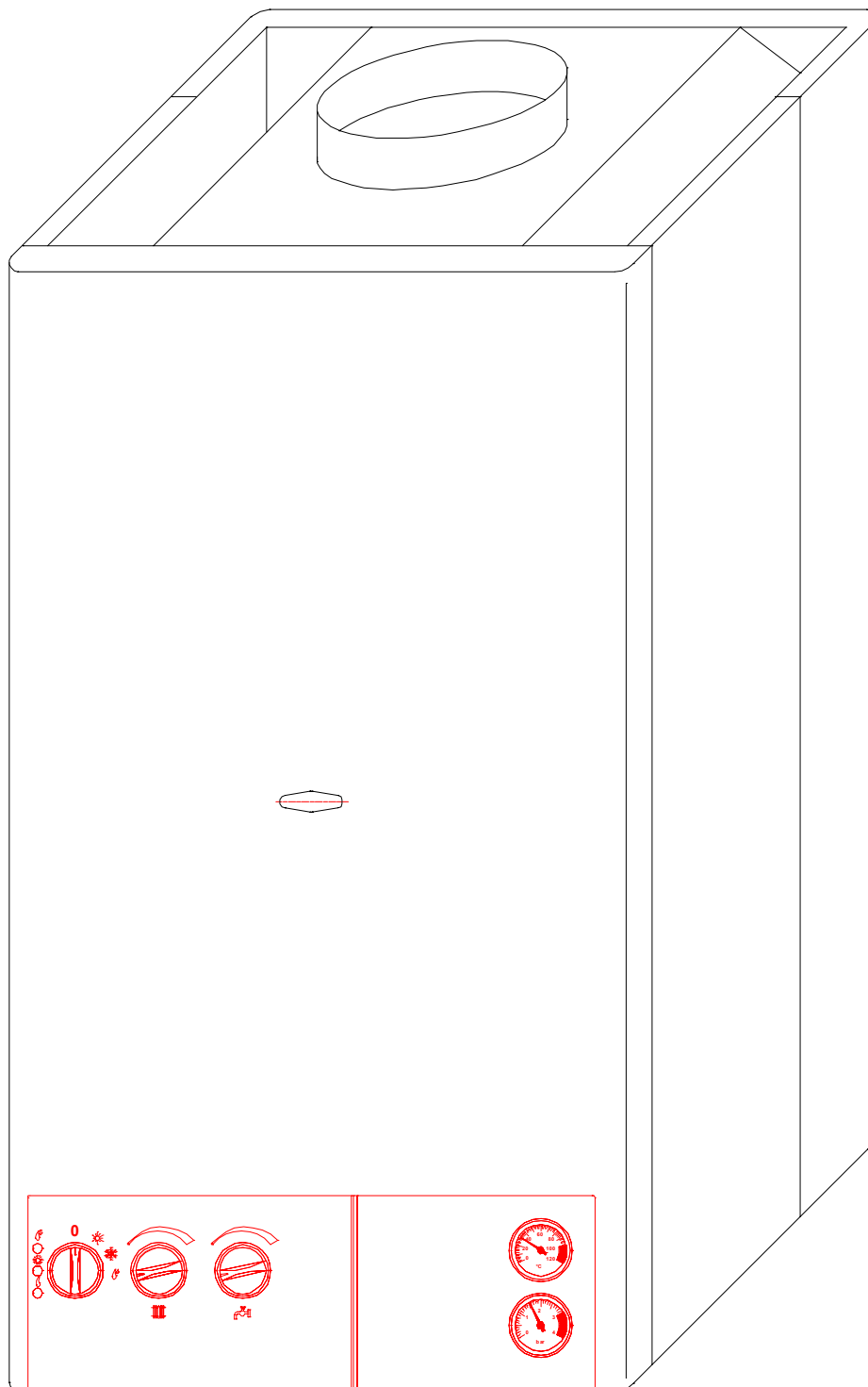

**Widok ogólny kotła typ GCO-DP-23-37**

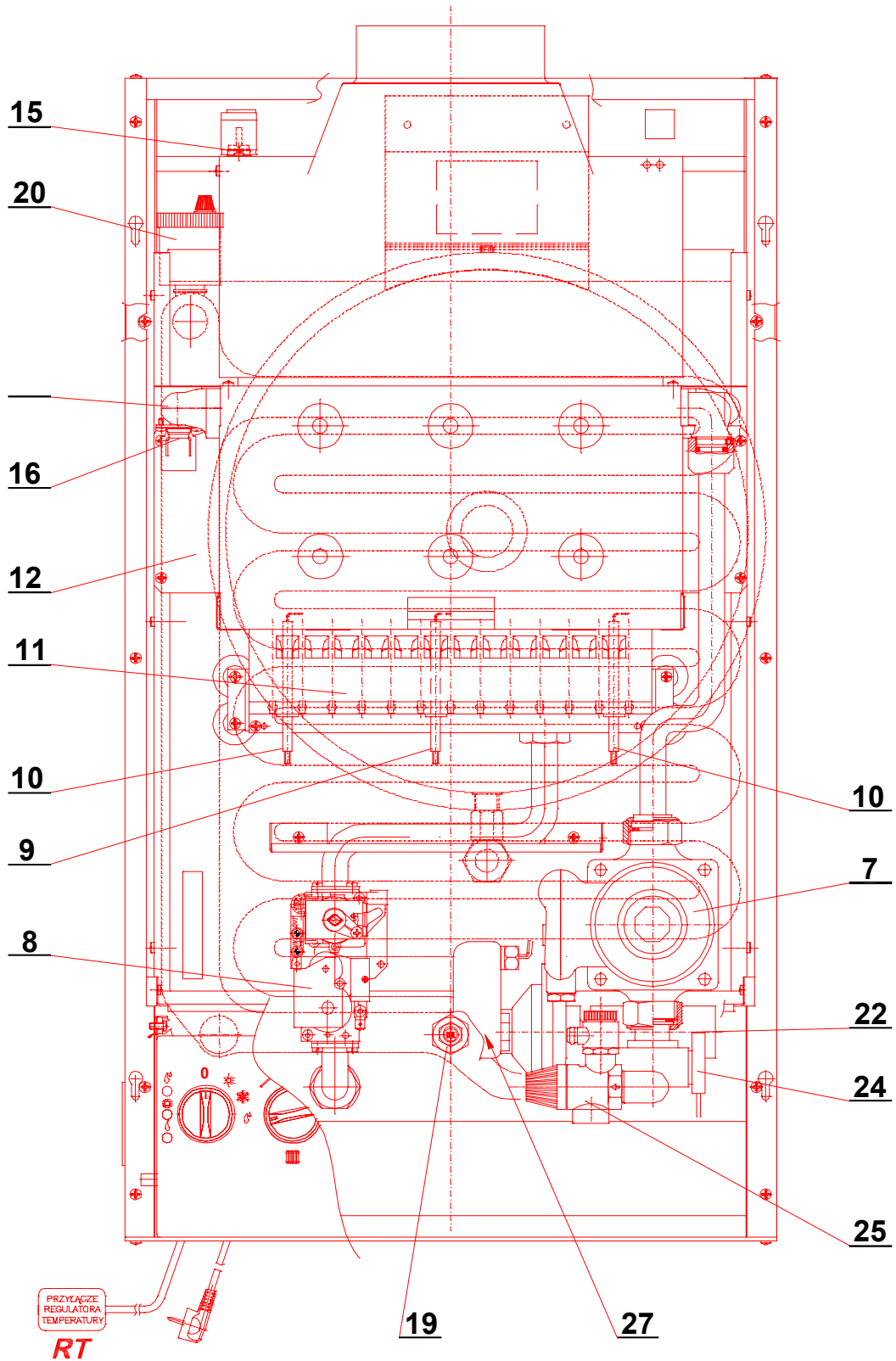

**Podstawowe elementy kotła typ GCO-DP-23-37**



**Widok ogólny kotła typ GCO-DP-23-47 i GCO-DP-23-57**

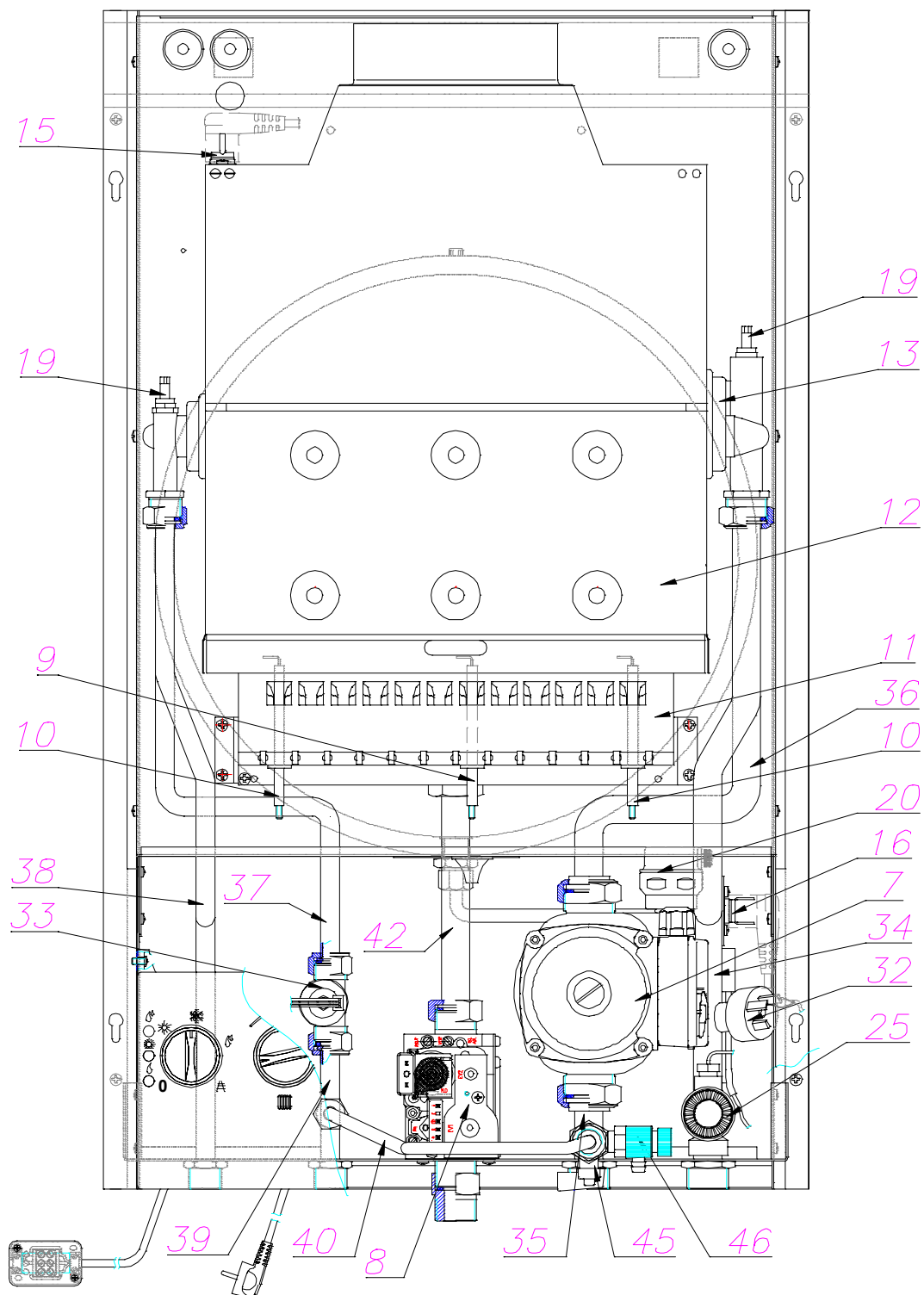

**Podstawowe elementy kotła typ GCO-DP-23-47**

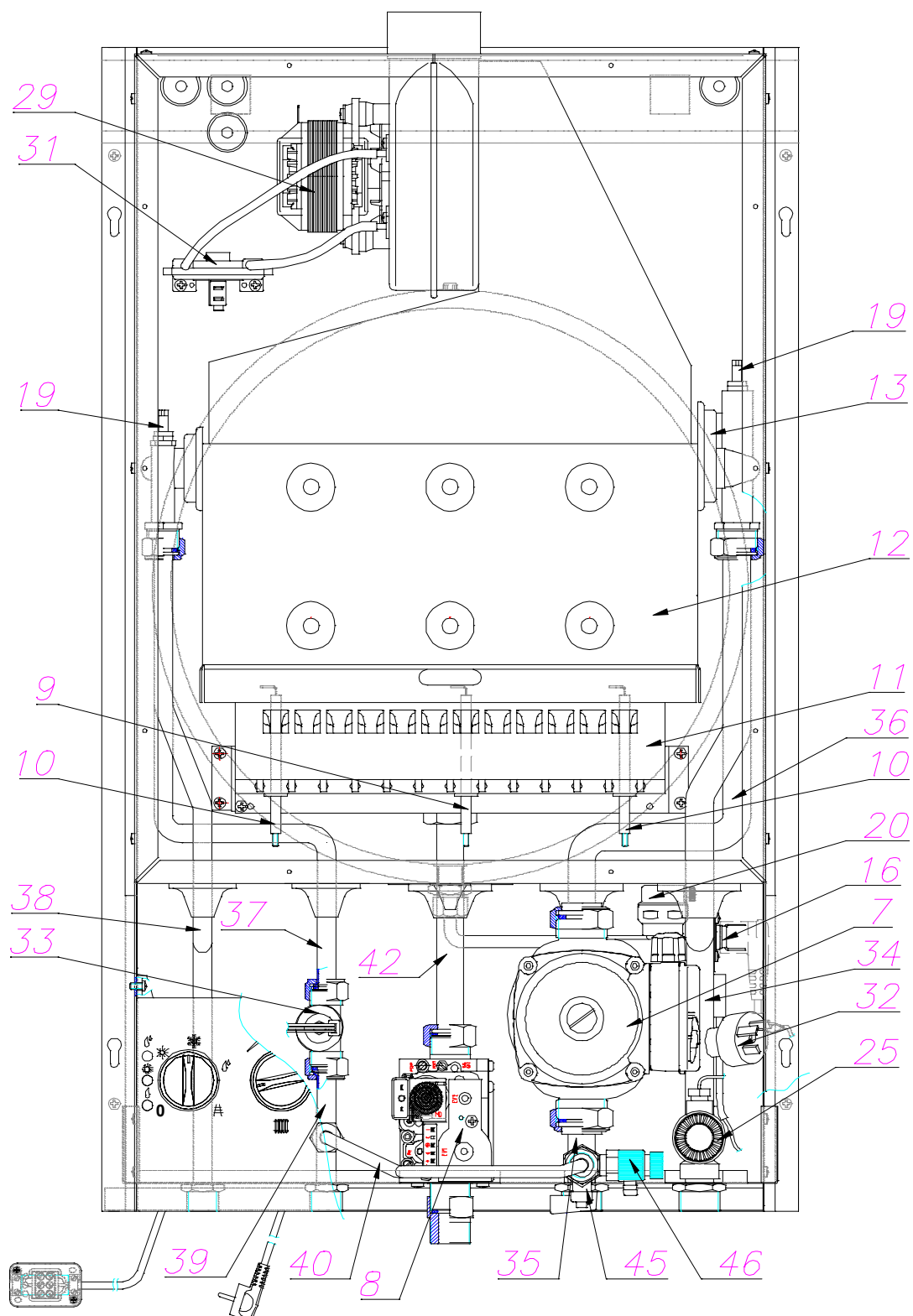

**Podstawowe elementy kotła typ GCO-DP-23-57**

## Wykaz części zamiennych kotłów gazowych typ: GCO-DP-23-37, GCO-DP-23-47 i GCO-DP-23-57

K-części zam\_37.dwg

str. 8

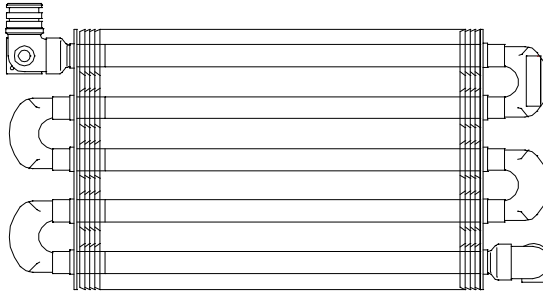
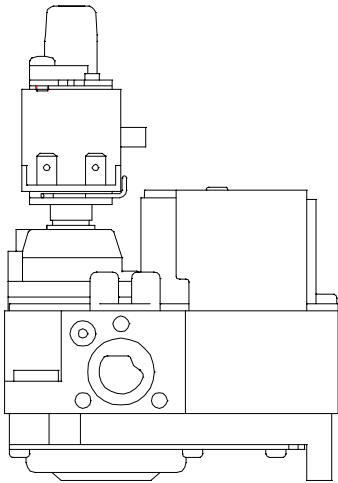

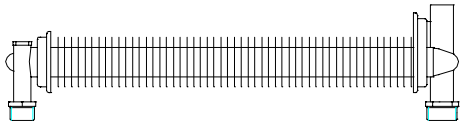
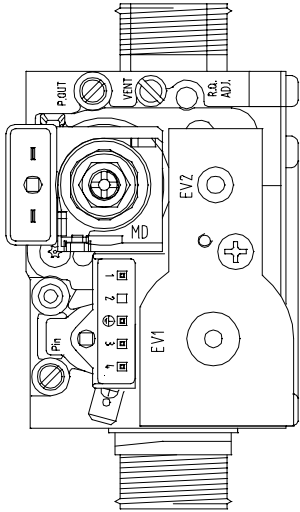
Lp.	pozycja na rysunku lub fotografii kotła	Nazwa zespołu ( detalu )	Nr rysunku ( oznaczenie handlowe )	Ilość sztuk na wyrób	Wchodzi do kotła Miejsce zamontowania ( uwagi )	Rysunek lub fotografia części zamiennej
1	2	3	4	5	6	7
1	13	Wymiennik ciepła spaliny-woda	860.06.20.00	1	GCO-DP-23-37  Osadzony na komorze spalania	
2	8	Zespół gazowy na gazy ziemne	861.03.00.00 (VK 4105 N 2005)	1	GCO-DP-23-37	
		Zespół gazowy na gaz skroplony	863.03.00.00 (VK 4105 N 2013)			

1	2	3	4	5	6	7
3	13	<b>Wymiennik ciepła spaliny-woda</b>	<b>510.06.20.00</b>	<b>1</b>	<b>GCO-DP-23-47 GCO-DP-23-57</b>	
4	8	<b>Zespół gazowy</b>	<b>510.03.00.00 SIT 845 Sigma</b>	<b>1</b>	<b>GCO-DP-23-47 GCO-DP-23-57</b>	

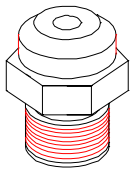
1	2	3	4	5	6	7
5		<b>Wskaźnik ciśnienia wody (Manometr)</b>	<b>860.21.30.00</b>	<b>1</b>	<b>GCO-DP-23-37 GCO-DP-23-47 GCO-DP-23-57</b>  <b>Wmontowany w panel sterowania</b>	
6		<b>Termometr</b>	<b>860.21.40.00</b>	<b>1</b>	<b>GCO-DP-23-37 GCO-DP-23-47 GCO-DP-23-57</b>  <b>Wmontowany w panel sterowania</b>	

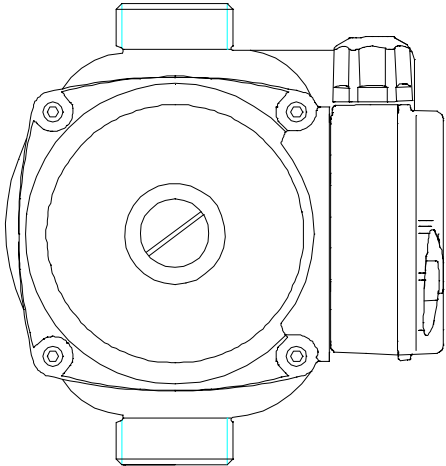

1	2	3	4	5	6	7
7		<p>Dysza palnika na gaz ziemny: 2E-G20-20mbar (GZ-50)</p>	561.70.00.01	13	<p>GCO-DP-23-37 GCO-DP-23-47 GCO-DP-23-57 oznaczenie 125</p>	
		<p>Dysza palnika na gaz ziemny: 2E-G20-13mbar (GZ-50)</p>	951.70.00.01	13	<p>GCO-DP-23-37 GCO-DP-23-47 GCO-DP-23-57 oznaczenie 130</p>	
		<p>Dysza palnika na gaz ziemny: 2Lw-GZ410-20mbar (GZ-41.5)</p>	568.70.00.01	13	<p>GCO-DP-23-37 GCO-DP-23-47 GCO-DP-23-57 oznaczenie 140</p>	
		<p>Dysza palnika na gaz ziemny: 2Ls-GZ350-13mbar (GZ-35)</p>	852.70.20.01	13	<p>GCO-DP-23-37 GCO-DP-23-47 GCO-DP-23-57 oznaczenie 160</p>	
		<p>Dysza palnika na gaz skroplony: 3PB/P-G30/G31-36mbar (B i C)</p>	563.70.00.01	13	<p>GCO-DP-23-37 GCO-DP-23-47 GCO-DP-23-57 oznaczenie 75</p>	

1	2	3	4	5	6	7
9	7	Pompa cyrkulacyjna	<p><b>860.80.00.00</b> (Grundfos UPS 15-60) lub <b>860.81.00.00</b> (WILO RS 15/6-3 PR-130-9) lub <b>860.83.00.00</b> (UPS 15-60 130 nr kat. 59UPT215) lub <b>870.83.00.00</b> (Grundfos UPS 15-60 po przestawieniu puszki na godz.9) lub <b>850.82.00.00</b> typ HPQ 15-6.0 U 130 lub typ HUP 15-6.0 U 130 firmy HALM</p>	1	GCO-DP-23-37	
10	7	Pompa cyrkulacyjna	<p><b>510.80.00.00</b> Grundfos UPS 15-60 A0 130</p>	1	<p>GCO-DP-23-47 GCO-DP-23-57</p>	

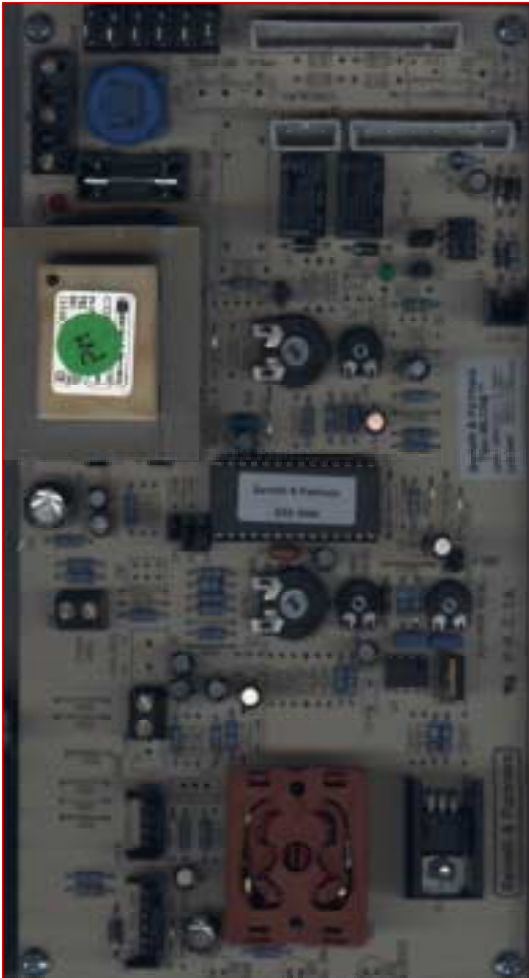
1	2	3	4	5	6	7
11	32	Czujnik ciśnienia	510.10.00.00	1	GCO-DP-23-47 GCO-DP-23-57	 <p>A blue rectangular pressure sensor with a brass base. The blue part has white text: 'C.E.M.E. Eng.', 'TPO: PC 5411VMP', 'RANGE: 0.2 + 0.5 bar', 'ΔP: P1880', 'NC 150260- NO 50200', 'U TA: 120°C', and CE and WIP logos.</p>
12	25	Zawór bezpieczeństwa	860.04.00.00	1	GCO-DP-23-37  GCO-DP-23-47 GCO-DP-23-57	 <p>A brass safety valve with a red plastic cap. The valve body has a 'G' logo and the number '373' on it. There is an upward-pointing arrow on the bottom part of the valve.</p>

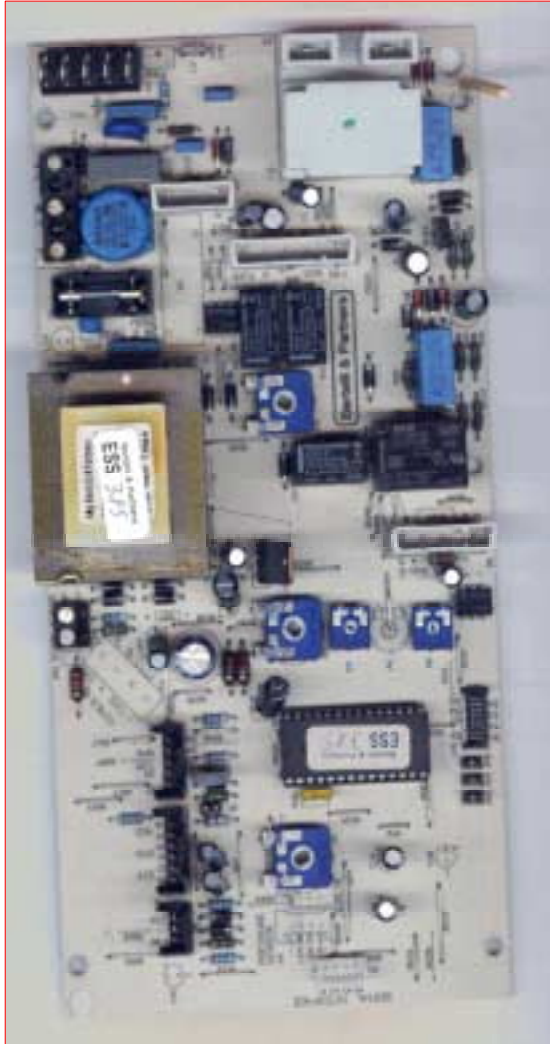
1	2	3	4	5	6	7
13	9	Elektroda kontroli obecności płomienia (nadzorująca)	860.00.03.00	1	GCO-DP-23-37 GCO-DP-23-47 GCO-DP-23-57	
	10	Elektroda zapłonowa		2	Osadzona na palniku	
14		Sterownik	860.21.10.00	1	GCO-DP-23-37  Osadzony w panelu sterowania	



1	2	3	4	5	6	7
15		Sterownik	510.20.10.00	1	GCO-DP-23-47 Osadzony w panelu sterowania	
			250.20.10.00		GCO-DP-23-57 Osadzony w panelu sterowania	

1	2	3	4	5	6	7
16		Generator iskry i kontrola płomienia	860.21.20.00	1	GCO-DP-23-37  Osadzony w panelu sterowania	
17	15	Ogranicznik temperatury 65°C spalin lub 62°C	860.70.22.00 860.71.24.00	1	GCO-DP-23-37 GCO-DP-23-47  Osadzony na kierownicy spalin w przerywaczu ciągu	
18	16	Ogranicznik temperatury 95°C	860.70.21.00 lub 860.71.21.00	1	GCO-DP-23-37 GCO-DP-23-47 GCO-DP-23-57	

1	2	3	4	5	6	7
19	19	Czujnik temperatury NTC	860.00.80.00	2	<b>GCO-DP-23-37</b> <b>1 szt. osadzona na</b> <b>wymienniku ciepła</b> <b>1 szt osadzona na</b> <b>panelu WEX 22</b>  <b>GCO-DP-23-47</b> <b>GCO-DP-23-57</b> <b>2 szt. osadzone na</b> <b>wymienniku ciepła</b>	
20	12	<b>Podzespól</b> komory spalania	510.06.10.00	1	<b>GCO-DP-23-47</b> <b>GCO-DP-23-57</b> <b>(bez okładczy)</b>	
21		<b>Okładziny - komplet</b> w tym : <b>Okładzina przednia szt.1</b> 860.06.10.01 <b>Okładzina boczna szt. 2</b> 860.06.10.02 <b>Okładzina tylna szt.1</b> 860.06.10.03	860.06.30.00	1	<b>GCO-DP-23-37</b> <b>GCO-DP-23-47</b> <b>GCO-DP-23-57</b>  <b>Wchodzi do</b> <b>komory spalania</b>	

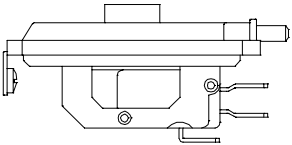
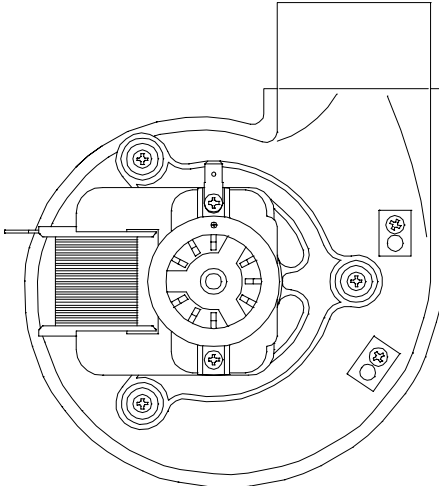
1	2	3	4	5	6	7
22	20	Odpowietrznik automatyczny	560.32.00.00 lub 560.35.00.00  510.32.00.00	1	GCO-DP-23-37  GCO-DP-23-47 GCO-DP-23-57	
23	27	Mikrołącznik	560.05.00.04 V-10-1C4 10A/2HP125 250/VAC lub V5PO10CB- Honeywell 860.10.10.01	1	GCO-DP-23-37  Wchodzi do zespołu zaworów RF2 wmontowany do czujnika przepływu wody użytkowej	
24	24	Mikrołącznik	860.10.20.01	1	GCO-DP-23-37  Wchodzi do zespołu zaworów RF2 wmontowany do czujnika przepływu wody grzewczej	

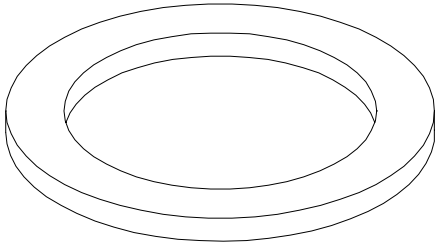

1	2	3	4	5	6	7
25	31	<b>Czujnik różnicy ciśnień</b>	<b>250.91.00.00</b>	<b>1</b>	<b>GCO-DP-23-57</b>	
26	29	<b>Wentylator</b>	<b>250.90.00.00</b>	<b>1</b>	<b>GCO-DP-23-57</b>	

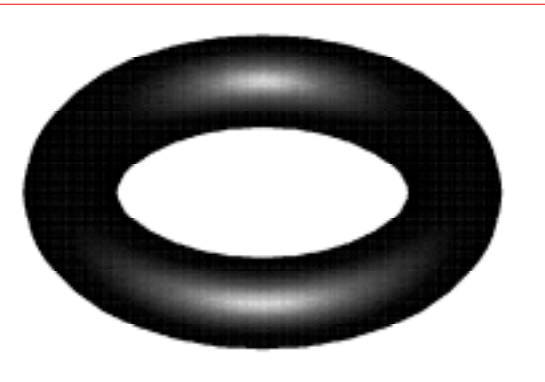
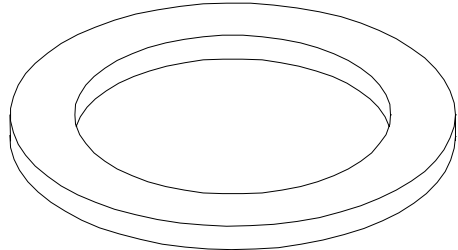
1	2	3	4	5	6	7
27						
28		Uszczelka z gambitu ≠ 2 x 16 x 24	560.00.00.26	1	GCO-DP-23-37	
				3	GCO-DP-23-47 GCO-DP-23-57 Uszczelnienie połączenia zespołu gazowego z palnikiem i rurami	
29		Uszczelka gumowa Ø 2,62 x 13.1	860.00.00.13	1	GCO-DP-23-37 do uszczelnienia połączenia zespołu zaworów RF2 z panelem WEX	

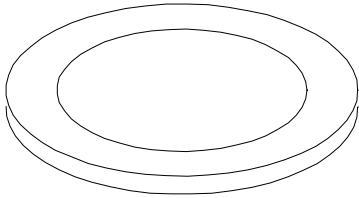
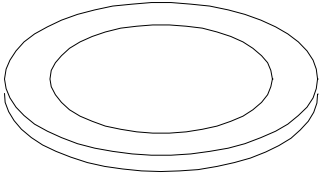
1	2	3	4	5	6	7
30		Uszczelka gumowa Ø 2,62 x 20.24	860.00.00.15	4	<b>GCO-DP-23-37</b> 2 szt. do uszczelnienia połączenia pomiędzy zespołem zworów a panelem WEX 2 szt. do uszczelnienia połączenia wymiennika ciepła spaliny - woda z panelem WEX	
31		Uszczelka gumowa Ø 2,62 x 10.78	860.00.00.14	3	<b>GCO-DP-23-37</b> 2 szt. do uszczelnienia połączenia zespołu zaworów RF2 z panelem WEX 1 szt. do uszczelnienia połączenia zbiornika kompensacyjnego z panelem WEX	
32		Uszczelka gumowa ≠ 3 x 20 x 30	860.00.00.16	2	<b>GCO-DP-23-37</b> <b>GCO-DP-23-47</b> <b>GCO-DP-23-57</b> Do uszczelnienia połączenia pompy z rurami i zespołem zaworów RF2	

1	2	3	4	5	6	7
33		Uszczelka ≠ 2 x 24 x 16	560.00.00.30	2	GCO-DP-23-47 GCO-DP-23-57  Uszczelnienie połączenia wymiennika ciepła z rurami c.o.	
34		Uszczelka ≠ 2 x 18,4 x 10	560.00.00.29	4	GCO-DP-23-47 GCO-DP-23-57  Uszczelnienie połączenia wymiennika ciepła z rurami w.u. oraz czujnika przepływu w.u.	
35		Uszczelka ≠ 2 x 15 x 10	560.00.00.27	4	GCO-DP-23-47 GCO-DP-23-57  Uszczelnienie połączeń: - rury napętniającej - rury naczynia wzb.	

1	2	3	4	5	6	7
36		Uszczelka z gambitu ≠ 2 x 32 x 32	860.00.00.17	2	GCO-DP-23-37  Uszczelnienie połączenia pomiędzy zepołem gazowym a rurami	
37		Podz. panelu sterowania	860.25.00.00	1 kpl.	GCO-DP-23-37	
		Panel sterowania	510.20.00.00		GCO-DP-23-47	
			250.20.00.00	GCO-DP-23-57		
38		Podzespół przewodu elektrody kontroli obecności płomienia (elektrody dozorującej)	860.21.01.00	1	GCO-DP-23-37 GCO-DP-23-47 GCO-DP-23-57	

1	2	3	4	5	6	7
39		Podzespół przewodu elektrody zapłonowej	860.21.02.00	2	GCO-DP-23-37 GCO-DP-23-47 GCO-DP-23-57	
40						
41		Podzespół przewodu zerującego	860.21.07.00	1	GCO-DP-23-37 GCO-DP-23-47 GCO-DP-23-57	

1	2	3	4	5	6	7
42		Podzespół przewodu czujnika przepływu	510.20.01.00	1	GCO-DP-23-47 GCO-DP-23-57	
43		Podzespół przewodów czujników NTC i modulatora	510.20.02.00	1	GCO-DP-23-47 GCO-DP-23-57	
44		Podzespół przewodów ogranicznika i zaworu gazowego	510.20.03.00	1	GCO-DP-23-47 GCO-DP-23-57	

1	2	3	4	5	6	7
45		Podzespół przewodu pompy	510.20.04.00	1	GCO-DP-23-47	
46		Podzespół przewodów pompy i wentylatora	250.20.04.00	1	GCO-DP-23-57	
47		Podzespół przewodów ogranicznika spalin i czujnika ciśnienia	510.20.05.00	1	GCO-DP-23-47	
48		Podzespół przewodów pressostatu i czujnika ciśnienia	250.20.05.00	1	GCO-DP-23-57	

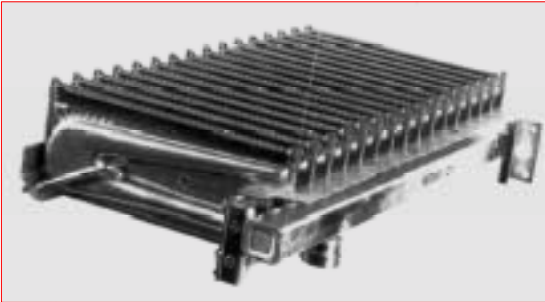
1	2	3	4	5	6	7
49		<b>Palnik na gaz:</b>  <b>GZ-50; GZ-41,5</b>	<b>511.70.00.00</b> <hr/> <b>861.70.00.00</b>	1	<b>GCO-DP-23-47</b> <b>GCO-DP-23-57</b> <hr/> <b>GCO-DP-23-37</b>	
50		<b>GZ-35</b>	<b>512.70.00.00</b> <hr/> <b>862.70.00.00</b>	1	<b>GCO-DP-23-47</b> <b>GCO-DP-23-57</b> <hr/> <b>GCO-DP-23-37</b>	
51		<b>Skroplony B i C</b>	<b>513.70.00.00</b> <hr/> <b>863.70.00.00</b>	1	<b>GCO-DP-23-47</b> <b>GCO-DP-23-57</b> <hr/> <b>GCO-DP-23-37</b>	

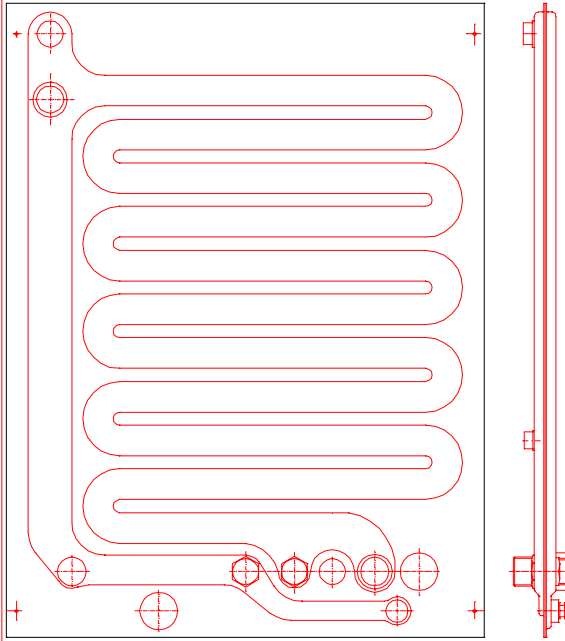
1	2	3	4	5	6	7
52		Panel WEX 22	860.30.00.00	1	GCO-DP-23-37	
53		GCO-DP-23-37 (zestaw naprawczy)	860.90.00.00	1 kpl.	<p><b>GCO-DP-23-37</b> W komplet zestawu naprawczego wchodzi:</p> <ol style="list-style-type: none"> <li>1. Uszczelka z gambitu nr rys. 560.00.00.26 szt.1</li> <li>2. Uszczelka z gumy nr rys. 860.00.00.13 szt.1</li> <li>3. Uszczelka z gumy nr rys. 860.00.00.14 szt.3</li> <li>4. Uszczelka z gumy nr rys. 860.00.00.15 szt.4</li> <li>5. Uszczelka z gumy nr rys. 860.00.00.16 szt.2</li> <li>6. Uszczelka z gumy nr rys. 860.00.00.17 szt.2</li> </ol>	
54		Zestaw naprawczy RF2 (przeznaczony do napraw pogwarancyjnych)	860.10.60.00	1 kpl.	<p><b>GCO-DP-23-37</b> W komplet zestawu naprawczego wchodzi:</p> <ol style="list-style-type: none"> <li>1. Podz. przepony 1kpl.</li> <li>2. Podz. grzybka 2kpl. (z oringiem)</li> <li>3. Podz. iglicy 2kpl. (iglica z zawleczką)</li> <li>4. Prowadnica 3szt.</li> <li>5. Podkładka z tworzywa 2szt.</li> <li>6. Zawór zwrotny 1szt.</li> <li>7. Sprężynka zaworu zwrotnego 1szt.</li> <li>8. Korek zaworu zwrotnego 1szt.</li> <li>9. Sprężyna podz. grzybka 1szt.</li> <li>10. Oring <math>\varnothing 25 \times \varnothing 2,4</math> 1szt.</li> <li>11. Oring <math>\varnothing 3 \times \varnothing 2</math> 5szt.</li> <li>12. Oring <math>\varnothing 2 \times \varnothing 1,8</math> 2szt.</li> </ol>	

1	2	3	4	5	6	7
55		Ogranicznik przepływu 12l	510.00.43.00	1	GCO-DP-23-47 GCO-DP-23-57	
56	45	Zawór do napelniania	510.41.00.00	1	GCO-DP-23-47 GCO-DP-23-57	
57	46	Zawór do opróżniania	860.42.00.00	1	GCO-DP-23-47 GCO-DP-23-57	

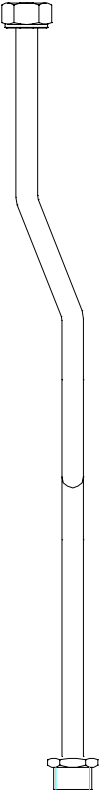
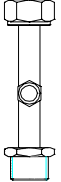
1	2	3	4	5	6	7
58	38	Podzespół rury c.w.u.	510.00.50.00	1	GCO-DP-23-47 GCO-DP-23-57	
59	39	Podzespół rury z.w.u. I	510.00.40.00	1	GCO-DP-23-47 GCO-DP-23-57	

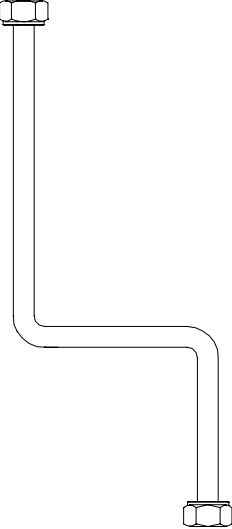
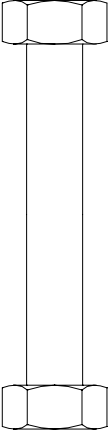
1	2	3	4	5	6	7
60	37	Podzespół rury z.w.u. II	510.00.41.00	1	GCO-DP-23-47 GCO-DP-23-57	
61	42	Podzespół rury gazowej	510.00.60.00	1	GCO-DP-23-47 GCO-DP-23-57	

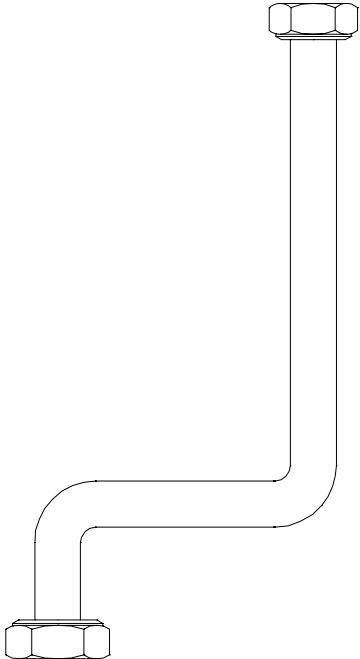
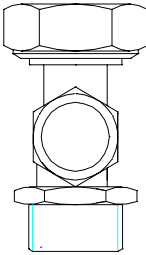
1	2	3	4	5	6	7
62	36	Podzespół rury powrotnej c.o.	510.00.30.00	1	GCO-DP-23-47 GCO-DP-23-57	
63	35	Podzespół rury pompy	510.00.10.00	1	GCO-DP-23-47 GCO-DP-23-57	

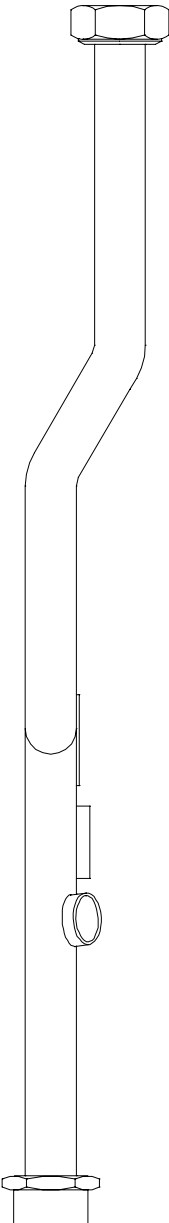
1	2	3	4	5	6	7
64	34	Podzespół rury zasilającej c.o.	510.00.20.00	1	GCO-DP-23-47 GCO-DP-23-57	

1	2	3	4	5	6	7
65	40	Podzespół rury napelniania	510.00.42.00	1	GCO-DP-23-47 GCO-DP-23-57	
66		Podzespół rury naczynia wzb.	510.00.21.00	1	GCO-DP-23-47 GCO-DP-23-57	

1	2	3	4	5	6	7
67		Przetwornik przepływu w.u.	950.05.00.00	1	GCO-DP-23-47 GCO-DP-23-57	

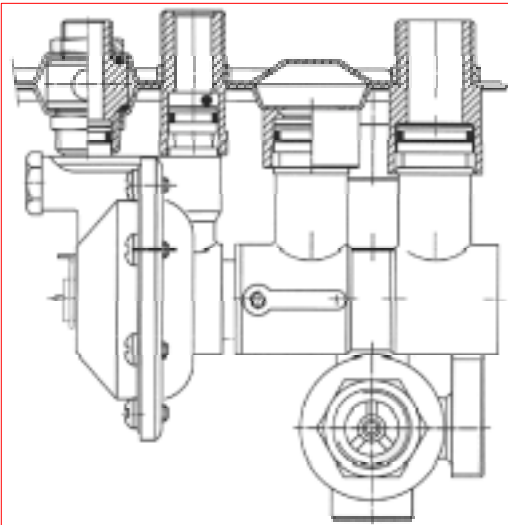
1	2	3	4	5	6	7
69	22	Podz. zaworu RF2	860.10.70.00	1	<p><b>GCO-DP-23-37</b></p> <p>Połączony z panelem WEX 22</p>	
70		Uszczelki do kotła (Zestaw naprawczy)	510.95.00.00	1 kpl.	<p><b>GCO-DP-23-47</b> <b>GCO-DP-23-57</b></p> <p>w skład zestawu wchodzi:</p> <p>uszczelka z gambitu 560.00.00.26 - 3 szt. uszczelka z gumy 860.00.00.16 - 2 szt. uszczelka z fibry 560.00.00.30 - 2 szt. uszczelka z fibry 560.00.00.29 - 4 szt. uszczelka z fibry 560.00.00.27 - 4 szt.</p>	